



WIAP®

MEMV®



Metall entspannen mit Vibration MEMV

Bericht WIAP MEMV WM 930

Metall entspannen mit Vibration 2022

(MEMV = Metall entspannen mit Vibration) Entspannen mit Vibration

Neues V100 Gerät WIAP MEMV

Ausgelegt für 100 Tonnen Werkstückgewicht



Bild 1; Robuster MEMV Vibrator V100



Bild 2; Der MEMV, V100 ist über 100 KG



Bild 3: Auf dem Transport Palet sind auch die 8 Stk. Prismenschuhe, eine Zwischenplatte und 4 Stk. Klemmschuhe



Bild 4: 3 Stk. Tragschienen 40 x 100 x 1200. Fast 40 Kg schwer ein Stück. Robust
Gewinde Stangen M36 mit Muttern. Eine Klemmkraft von (M24 = 17 Tonnen x 4)



Bild 5: Komplettes Set für 100 Tonnen für die Wellenspannung , Linkes palet V100 Anreger mit
Prismenschuh rechtes Palet Tragschienen und Querträger für M36 Befestigung

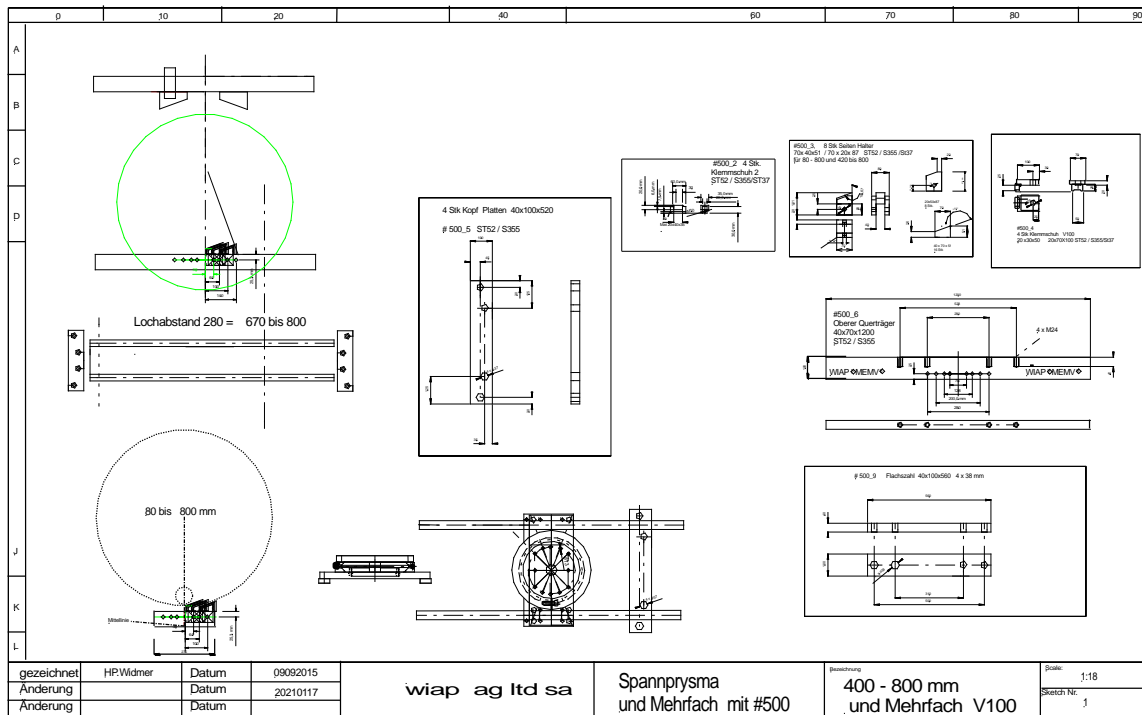

Skizze 6: Grosse Wellenaufspannvorrichtung für V100

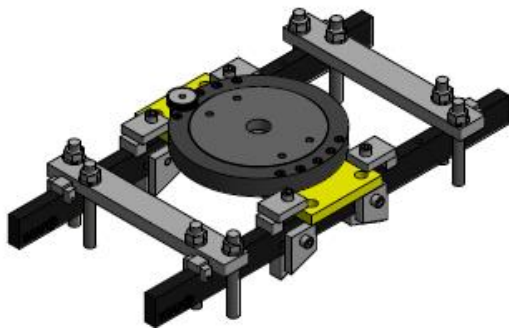

Skizze 7: V50 Aufspannung Zusammenstellung



Bild 8: Aufspannvorrichtung V 20 auf Wellen bis 800 Durchmesser

Excenter einstell Tabelle Wiap MEMV E System										
Drehzahl	Einzel Scheibe	Doppel Scheibe	Einzel Scheibe	Doppel Scheibe	Einzel Scheibe	Doppel Scheibe	Einzel Scheibe	Doppel Scheibe	Einzel Scheibe	Doppel Scheibe
	005 bis 5 Ton	10 bis 20 Ton	20 bis 50 Ton	50 bis 100 Ton	100 bis 200 Ton	200 bis 500 Ton	500 bis 1000 Ton	1000 bis 2000 Ton	2000 bis 5000 Ton	5000 bis 10000 Ton
RPM	N		N		N		N		N	
1000	55	110	209	418	418	836	1045	2090	2090	4180
1500	124	248	470	940	940	1880	2352	4704	4704	9408
2000	220	440	836	1672	1672	3344	4181	8362	8362	16724
2500	345	690	1306	2612	2612	5224	6533	13066	13066	26132
3000	497	994	1881	3762	3762	7524	9407	18814	18814	37628
3500	676	1352	2561	5122	5122	10244	12805	25610	25610	51220
4000	883	1766	3344	6688	6688	13376	16725	33450	33450	66900
4500	1118	2236	4233	8466	8466	16932	21167	42334	42334	84668
5000	1380	2760	5226	10452	10452	20904	26132	52264	52264	1E+05
5500	1670	3340	6324	12648	12648	25296	31620	63240	63240	1E+05
6000	1988	3976	7526	15052	15052	30104	37630	75260	75260	2E+05
6500	2333	4666	8832	17664	17664	35328	44164	88328	88328	2E+05
7000	2706	5412	10244	20488	20488	40976	51219	102438	1E+05	2E+05

Information 9: Excenter Information

Sw_jw_hpw_iw_ 20220225_jw_sw_iw_hpw

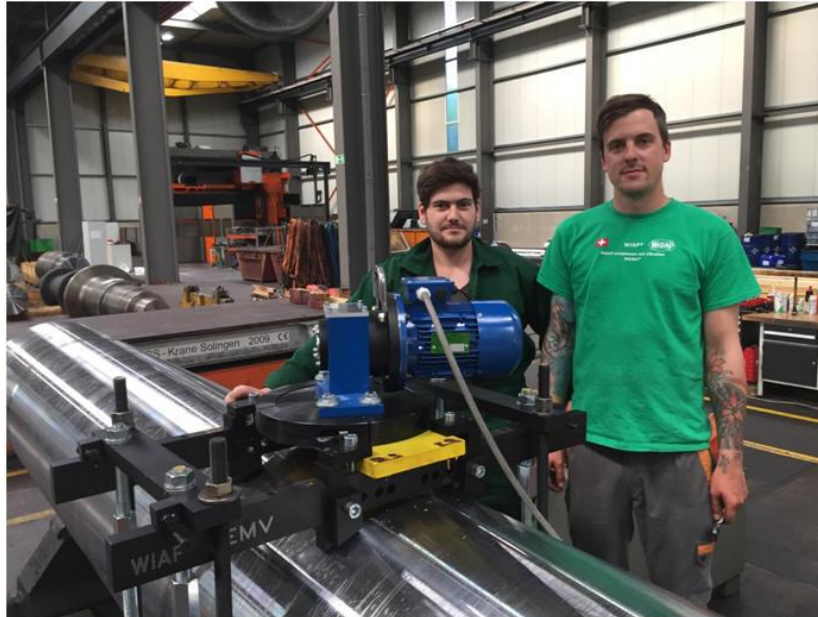
WIAP® AG-Ltd-SA
Industriestrasse 48L



CH-4657 Dulliken

Telefon: ++41 62 752 42 60

Telefax: ++41 62 752 48 61

wiap@widmers.info

www.wiap.ch